

# HUH & SRH - Инструкции по установке настенного монтажного кронштейна (WMB) для нагревателя

Убедитесь, что модель нагревателя совпадает с моделью и размером монтажного кронштейна, указанными на наружной части упаковки.

## ПРЕДУПРЕЖДЕНИЕ!

См. монтажные спецификации и условия в руководстве собственника нагревателя. Если нагреватель устанавливается на конструкции, которую придется транспортировать, обеспечьте дополнительную поддержку для нагревателя на время перевозки.

Подвесной вес не должен превышать 250 фунтов (113 кг).

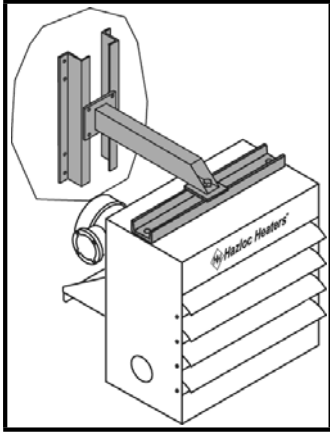

## Настенный монтажный кронштейн (WMB)

**Примечание:** Монтажник должен обеспечить метод крепления Z-образных секций к опорной конструкции. Если используете болты, мы рекомендуем четыре болта диаметром 3/8", класса 5.

### ШАГ 1

Прикрепите Z-образные секции к конструкции или поверхности, которая будет поддерживать вес нагревателя.

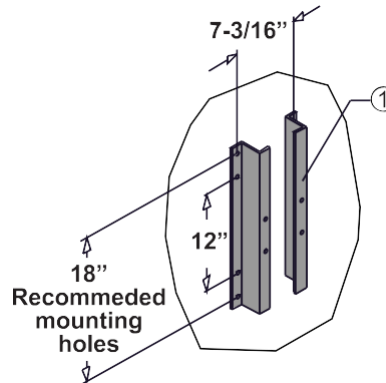

### ШАГ 2

Прикрутите консоль к Z-образным секциям болтами 3/8" - 16UNC x 1" с стопорными шайбами и гайками.

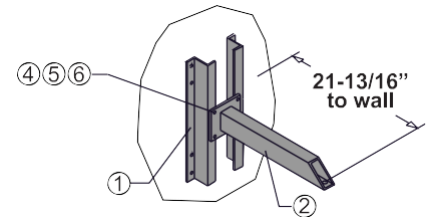

## СОДЕРЖИМОЕ УПАКОВКИ

Пункт Кол-во Описание

①	2	Z-образная секция
②	1	Консоль
③	1	Монтажный канал нагревателя
④	4	Гайка, 3/8" - 16UNC
⑤	4	Болт, 3/8" - 16UNC x 1"
⑥	4	Стопорная шайба, 3/8"
⑦	3	Болт, 5/8" - 11UNC x 1-1/4"
⑧	2	Стопорная шайба, 5/8"

### ШАГ 3

Прикрутите монтажный канал нагревателя к нагревателю двумя болтами 5/8" - 11UNC x 1-1/4" с двумя стопорными шайбами.

Для моделей нагревателей с четырьмя отверстиями выберите два отверстия следующим образом:

- SRH1/HUH1-16, закручивайте в отверстия ближайšie к двигателю.
- SRH1/HUH1-20 & 24, закручивайте в отверстия ближайšie к жалюзи.

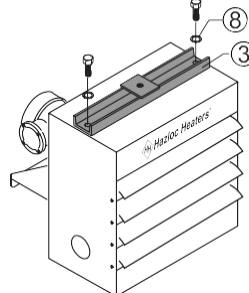

### ШАГ 4

Поднимите нагреватель и прикрепите к консоли одним болтом 5/8" - 11UNC x 1- 1/4".

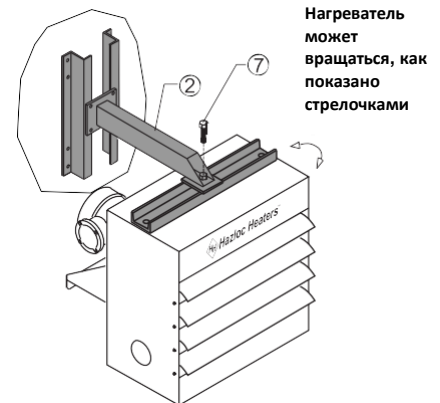

Нагреватель может вращаться, как показано стрелочками



SAJAM  
pipe & supply